

# Volvo 14x4\*10

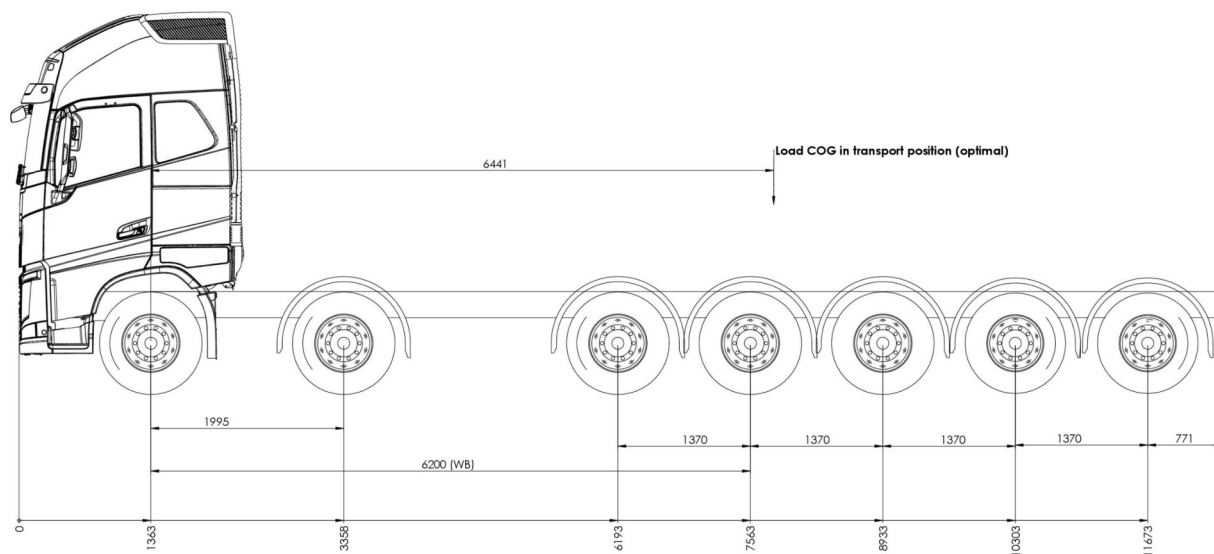

## DK

Chassisombygning til  
Volvo 14x4\*10  
Beton pumpe  
Knækarmkran  
Lastbillift

Trækkebede aksler: 2 (4 og 5)  
Styrede aksler: 5 (1, 2, 3, 6 og 7)

Startchassis: Volvo FH 10x4/6  
Akselafstand: 6200mm  
Montering af foraksel og bagaksel  
elektrisk, hydraulisk styresystem

Teknisk totalvægt: 90t  
Lovlig totalvægt: 80t  
Akseltryk: 10 / 10 / 12 / 12 / 12 / 12 / 12  
Fuld luft på alle aksler

Montering af styreaksler  
Installation og tilpasning af VSE  
styresystem  
Justerung af luftaffjedringssystemet  
Justerung af bremsesystemet  
Godkendelse af køretøjet

## UK

Chassis modification to a  
Volvo 14x4\*10  
Concrete pump  
Knuckle-boom crane  
Aerial platform lift

Driven axles: 2 (4 and 5)  
Steered axles: 5 (1, 2, 3, 6 og 7)

Starting chassis: Volvo FH 10x4/6  
Wheelbase: 6200mm  
Installation of leading axle and  
trailing axle  
electric, hydraulic steering system

Technical total weight: 90t  
Legal total weight: 80t  
Axle loads: 10 / 10 / 12 / 12 / 12 / 12 / 12  
Full air suspension on all axles

Installation of steering axles  
Installation and adaptation of VSE  
steering control system  
Adjustment of the air suspension  
system  
Adjustment of the braking system  
Approval of the vehicle

## D

Fahrgestellumbau zum  
Volvo 14x4\*10  
Betonpumpe  
Knickarmkran  
Hubarbeitsbühne

Angetriebene Achsen: 2 (4 und 5)  
Gelenkte Achsen: 5 (1, 2, 3, 6 und 7)

Ausgangsfahrgestell: Volvo FH  
10x4/6  
Radstand: 6200mm  
Einbau von Vorlaufachse und zwei  
Nachlaufachsen  
elektrisch, hydraulisches  
Lenksystem

Technisches Gesamtgewicht: 90t  
Gesetzliches Gesamtgewicht: 80t  
Achslasten: 10 / 10 / 12 / 12 / 12 / 12 / 12  
Luftfederung auf allen Achsen

Einbau Lenkachsen  
Einbau und Anpassung von VSE  
Lenksteuerungssystem  
Anpassung der Luftfederanlage  
Anpassung der Bremsanlage  
Abnahme des Fahrzeugs

## Volvo 14x4\*10



The first 7-axle Volvo FH 750 14x4\*10 mounted knuckle-boom crane MPG 450L9-L6  
Der erste 7-achsige Volvo FH 750 14x4\*10 Aufbau Knickarmkran MPG 450L9-L6/



maximum steered / kompletter Lenkeinschlag



Volvo FH 750 14x4\*10 back view/ Heckansicht



MPG 450 L9 lifts a 53t heavy transformer / MPG 450 L9 hebt einen 53t schweren Transformator